

汎用熱板

ホットプレート BASE

HPB2015 / HPB2115 / HPB2025 / HPB2125 / HPB2035 / HPB2135
HPB2215 / HPB2315 / HPB2225 / HPB2325 / HPB2235 / HPB2335

取扱説明書

お買いあげいただき、ありがとうございます
お使いになる前にこの「取扱説明書」をお読み
ください。お読みになった後は、後日お役に立
つこともありますので、必ず保管してください。



 株式会社 八光電機

本機を安全にご使用いただくために

本機には、安全に使用していただくために次のようなシンボルマークを使用しています。



取扱いを誤った場合に、使用者が死亡または負傷を負う危険の状態が生じることが想定される場合。



取扱いを誤った場合に、使用者が軽傷を負うか、または物的損害のみが発生する危険の状態が生じることが想定される場合。

警告

●プレートには素手でさわらない

プレート部分と裏面カバーには素手でさわらないでください。火傷の原因となります。



●分解・改造をしない

本製品を絶対に分解・改造しないでください。火災・感電・故障の原因になります。



●油などを付着させない

表面・裏面などに、ゴミ・水・油などが付着しないようにしてください。火災・感電・故障の原因になります。



●使用条件を守る

使用雰囲気温度、指定電源など、仕様項目の条件の範囲内で使用してください。火災・感電・故障の原因になります。



注意

●上面以外に物を載せない

ホットプレートの上面以外に、物を載せないでください。火災・故障の原因になります。



●最高使用温度を守る

製品の最高使用温度以上では使用しないでください。故障の原因になります。



●温度制御を行ってください

必ず付属の熱電対で温度制御を行ってご使用ください。感電・故障の原因になります。



●ヒーター端子には触れない

通電中のヒーター端子には触れないでください。感電の原因になります。



1. 主な仕様

■ 共通仕様

プレート材質	: A5052 (アルミ材)	最高使用温度	: 250°C
ヒーターシース材質	: SUS321 (ステンレス)	プレート表面粗さ	: 1.6a以下
断熱材材質	: シリカ系	付属温度センサー	: シース熱電対 Kタイプ シース外径 $\phi 3.2$ mm
裏面カバー材質	: A1050 (アルミ板 t2.0mm)		

■ 端子下側タイプ

HPB2015 / 2115

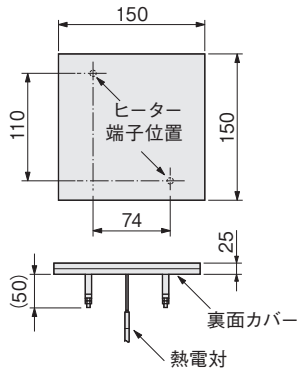

HPB2025 / 2125

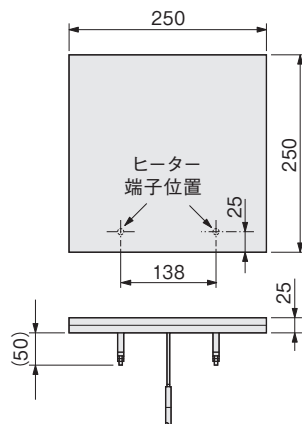

HPB2035 / 2135

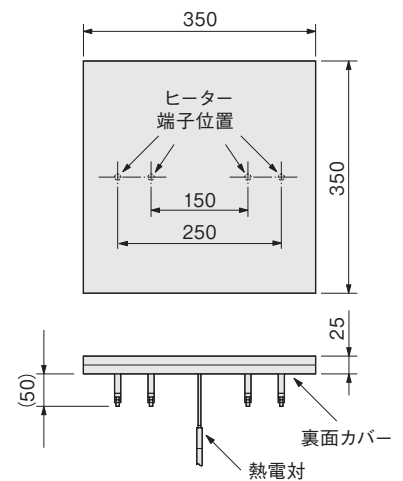

型番	サイズ(mm) (端子部は除く)	電圧	容量	表面処理	平面度	温度均一性 ^(注1)	重量
HPB2015	150×150×25	200V	500 W	硬質アルマイト	0.2 mm以下	100×100 内 250°C時 ±10°C	1.2 kg
HPB2115				なし			
HPB2025	250×250×25	200V	1.2 kW	硬質アルマイト	0.3 mm以下	200×200 内 250°C時 ±10°C	3.0 kg
HPB2125				なし			
HPB2035	350×350×25	200V	2.4 kW	硬質アルマイト	0.4 mm以下	300×300 内 250°C時 ±10°C	6.0 kg
HPB2135				なし			

■ 端子横タイプ

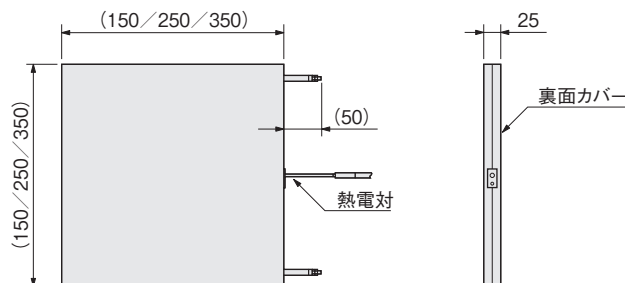

型番	サイズ(mm) (端子部は除く)	電圧	容量	表面処理	平面度	温度均一性 ^(注1)	重量
HPB2215	150×150×25	200V	500 W	硬質アルマイト	0.2 mm以下	100×100 内 250°C時 ±10°C	1.2 kg
HPB2315				なし			
HPB2225	250×250×25	200V	1.2 kW	硬質アルマイト	0.3 mm以下	200×200 内 250°C時 ±10°C	3.0 kg
HPB2325				なし			
HPB2235	350×350×25	200V	2.4 kW	硬質アルマイト	0.4 mm以下	300×300 内 250°C時 ±10°C	6.0 kg
HPB2335				なし			

(注1) 常温・常湿・無風・無負荷状態での値。使用条件により大きく異なる場合があります。

2. 使用方法

- ① ヒーターに接続するためのリード線を準備してください。(リード線は付属していません。必要に応じて2mm²以上のリード線を別途ご用意ください) ヒーター側は、ナットが付属しております。リード線には、丸端子を取付けることをお勧めします。
- ② リード線の一方をヒーター端子に接続します。
- ③ 制御機器の電源が OFF になっていることを確認して、リード線のもう一方を、制御機器の出力端子に接続します。
- ④ 付属熱電対の補償導線を制御機器のセンサー入力端子に接続します。(付属の熱電対は、JIS K タイプ熱電対です。制御機器が JIS K タイプ用であることを確認してください)
- ⑤ 制御機器を作動させます。制御機器の運転方法については、その制御機器の取扱説明書をご覧ください。

3. その他

- 温度制御には、サーモ 100/200、DG2P/3P または CH コントローラー (2ch) をご使用ください。
- 構造上、ホットプレス用途には適していません。耐荷重が必要な場合には、弊社の精密ホットプレートをご使用ください。

アフターサービス

●ご不明の点がありましたら

ご使用にあたってご不明な点や、使用中にお気づきの点がございましたら、お買い求めの販売店またはお近くの (株)八光電機 支店・営業所・販売会社までご連絡ください。

株式会社 八光電機 支店・営業所・販売会社一覧

○株式会社八光電機 営業本部

本部・東京支店	〒153-0051 東京都目黒区上目黒 1-7-9	TEL (03) 3464-8500 FAX (03) 3464-8539
仙台支店	〒983-0852 仙台市宮城野区榴岡 3-10-7 サンライン第66ビル1階	TEL (022) 257-8501 FAX (022) 257-8505
宇都宮支店	〒320-0065 宇都宮市駒生町 1359-42	TEL (028) 652-8500 FAX (028) 652-5155
大宮支店	〒331-0804 さいたま市北区土呂町 2-10-15 深澤ビル1階	TEL (048) 667-8500 FAX (048) 667-0008
大阪支店	〒553-0003 大阪市福島区福島 8-16-20 MSビル	TEL (06) 6453-9101 FAX (06) 6453-5650
福岡支店	〒812-0016 福岡市博多区博多駅南 1-7-28 アバダント94 1階	TEL (092) 411-4045 FAX (092) 409-1662
札幌営業所	〒060-0042 札幌市中央区大通西 13-4-104 北晴大通ビル 402	TEL (011) 252-7607 FAX (011) 252-7639
京都営業所	〒601-8313 京都市南区吉祥院中島町 2-2 新栄ビル 3階	TEL (075) 682-8501 FAX (075) 682-8504

○岡山八光商事株式会社

本社	〒700-0926 岡山市北区西古松西町 5-6 岡山新都市ビル 404	TEL (086) 243-3985 FAX (086) 243-8514
岡山営業所	〒790-0003 松山市三番町 7-13-13 ミツネビル	TEL (089) 935-8517 FAX (089) 935-8507

○長野八光商事株式会社

本社	〒389-0804 長野県千曲市大字戸倉 1693	TEL (026) 276-3083 FAX (026) 276-5163
金沢営業所	〒920-0024 金沢市西念 3-2-1 金沢篠田ビル	TEL (076) 225-8560 FAX (076) 225-8573

○名古屋八光商事株式会社

本社	〒464-0858 名古屋市千種区千種 1-15-1 ルミナスセンタービル 2階	TEL (052) 732-8502 FAX (052) 732-8505
静岡営業所	〒422-8064 静岡市駿河区新川 2-1-40	TEL (054) 282-4185 FAX (054) 282-1500

○八光電熱器件(上海)有限公司 www.hakko-china.com

上海総公司	201600 上海市松江区俞塘路 512 号 3 幢 2 楼 (天威工業城)	TEL (86) 21-57743121 FAX (86) 21-57741700
広州分公司	510620 広東省広州市天河区体育東路 122 号 羊城國際商貿中心 西棟 25 階 A01 室	TEL (86) 20-28818681

○HAKKO (THAILAND) CO., LTD. heater.hakkothailand.com

9/41 Moo 5, Paholyotin Road, Klong 1, Klong Luang, Patumthani, 12120, Thailand	TEL (66) 2-902-2512 FAX (66) 2-516-2155
--	---

○株式会社八光電機 生産本部

本社工場	〒389-0806 長野県千曲市大字磯部 1486
ヤシロ工場	〒387-0007 長野県千曲市大字屋代 1221-1