

たきびストーブ (丸型遠赤外線ストーブ)

丸く囲んで暖まる、丸型ストーブ



特長

- 丸く囲んで暖まる丸型ストーブです。“たきび”を囲む雰囲気でご使用ください。
- 遠赤外線ヒーター“ハイレックス”から豊富に放射される遠赤外線(熱線)は、外気温や風にも関係なく到達し、発熱する理想的な加熱効果が得られます。
- ヒーターはハイニッケル鋼パイプに、セラミックスを強固にコートしたニュータイプの発熱体。誤って衝撃を与えたり、倒しても破損することはありません。
- 5個のキャスターを使用しており、安定でスムーズな移動ができます。(ロック付き)
- オフタイマーを装備して、より便利にご使用いただけます。



たきびストーブ操作パネル

アプリケーション

- 事務所や待合室の暖房に
- 工場設備機器類の雰囲気保持(防湿)
- 家畜育成用、ハウス栽培用(暖房)など

寸法・仕様

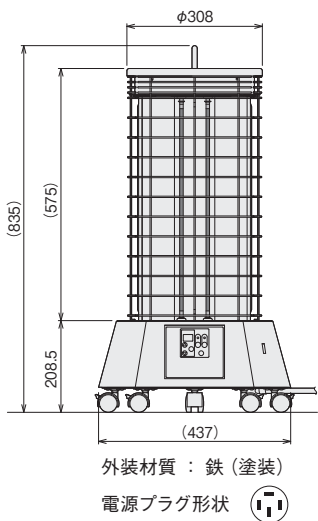

在庫	◎
型番	HIE3646
商品コード	00880561
電源	三相 200V
消費電力	4.5kW 弱：2.25kW / 強：4.5kW 切替式
ヒーター	八光ハイレックス遠赤外線ヒーター 6本使用
電源電線	4芯 2.0mm ² キャブタイヤケーブル 5m [接地 3P 20A 差込プラグ付き (JIS C 8303)] (品番：WF5420 / メーカー：パナソニック)
安全装置	ブレーカー付き (20A) 転倒スイッチ付き (転倒時ヒーターOFF)
停止タイマー	設定範囲：0.5～8時間 0.5時間毎の設定可 (出荷時は0.5時間に設定されています)
質量	13 kg

●加熱特性

測定条件
測定雰囲気：20℃
測定高さ：床面より46cm
加熱物：紙(薄茶褐色・垂直)

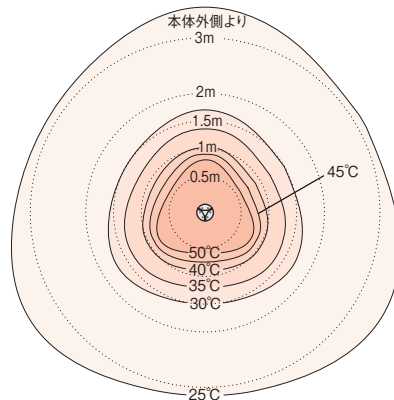

◆工場内などの暖房

天井が高い工場、開放型の整備工場などの全体暖房がしにくい場所では、遠赤外線が直接身体を暖めるのが効率的です。

◆待合室・休憩室

ストーブを囲んでの談話に最適です。

◆室内暖房

面積の小さい事務所などでは、メイン暖房として使用することができます。従来のスポットタイプストーブと比べ、全体を均一に暖めることができます。

大量ご注文には、特別色でも製作いたします。工場内をイメージカラーで統一する場合などにご用命ください。納期についてはご相談ください。

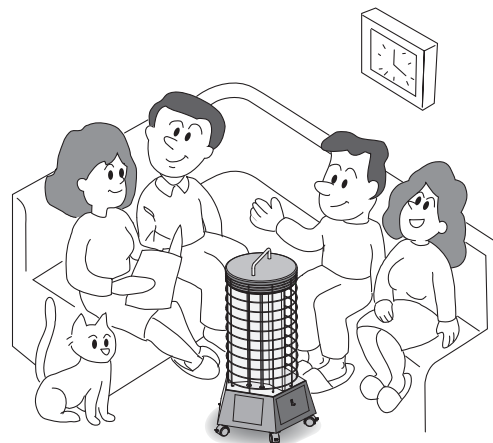

天吊り遠赤外線ストーブ

遠赤外線で効果的なスポット暖房が実現できます



アプリケーション

- 寒冷地におけるトイレやお風呂の脱衣室にソフトな暖房として。
- 待合室や工事現場における、出入りの激しい場所での採暖。
- 工場内での機械装置・機器類の保温、材料の加温・乾燥。
- 塗装修理の部分焼付けや、左官作業における乾燥。

寸法・仕様

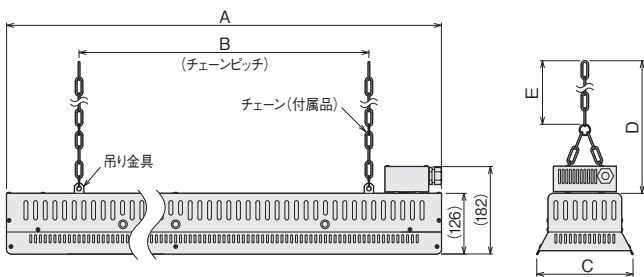

在庫	◎	○	○	
型番	HIE3732	HIE3746	HIE2730	
商品コード	00880542	00880552	00000946	
電源	三相 200V		单相 200V	
寸法 (mm)	A	900	1200	1100
	B	600	900	800
	C	270	270	200
	D	(670)	(670)	(650)
	E	(500)	(500)	(520)
容量	強：3.2kW 弱：1.6kW	強：4.6kW 弱：2.3kW	3.2kW	
電源電線	キャブタイヤケーブル (1.25mm ² ×4芯) 計8m	キャブタイヤケーブル (2mm ² ×4芯) 計8m	なし*	
	接地 3P 20A 差し込みプラグ付き (中間にスイッチボックス有り) (品番：WF5420 / メーカー：パナソニック)			
質量 (kg) ()内は本体のみ	7.9 kg (5.4 kg)	9.9 kg (7.4 kg)	6 kg	

*：HIE2730 (单相200Vタイプ) には電源電線およびスイッチボックスはありません。推奨電線は、キャブタイヤケーブル 2PNC2 2mm²×3芯です。

特長

- 置場所を取らない、天井から吊り下げ式の遠赤外線ストーブです。
- 熱源には、ハイレックスヒーターを使用していますので、効率良く暖めることができます。また、衝撃や歪などにより割れることもありません。
- 細径のヒーターを使用しておりますので、昇温時間が短時間となっております。

使用上のご注意

- 取付けは可燃物との距離を十分確保してご使用ください。距離がないと火災の危険があります。
- 発熱部の直下 (1m以内) に加熱物を置くような使用はしないでください。本体の温度が上昇して危険です。故障の原因にもなります。
- 電源電線がストーブ本体に触れたり、照射面の下にならないように配置してください。
- 発熱部を必ず下向きとしてご使用ください。使用時は取扱説明書により正しくご使用ください。

● スイッチボックス (HIE3732、HIE3746 に付属)

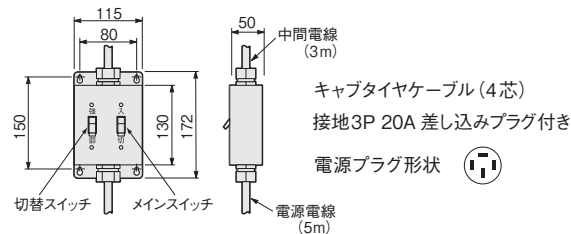

● 取り付け方

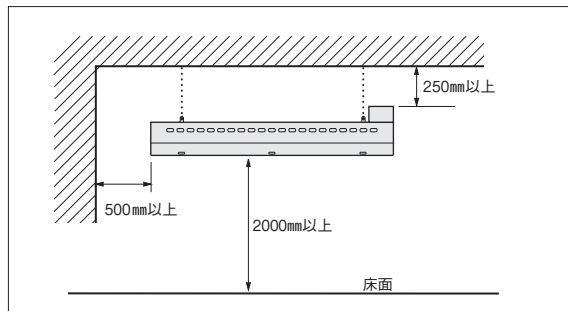

● 加熱特性 (HIE3746) 加熱物：紙 (薄茶褐色、水平) 室温：10℃

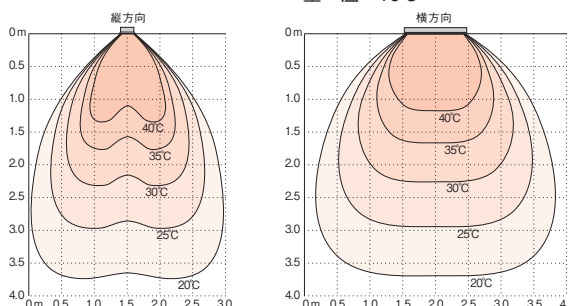

小型天吊り遠赤外線ストーブ

小型なので小規模のスポット暖房に最適です

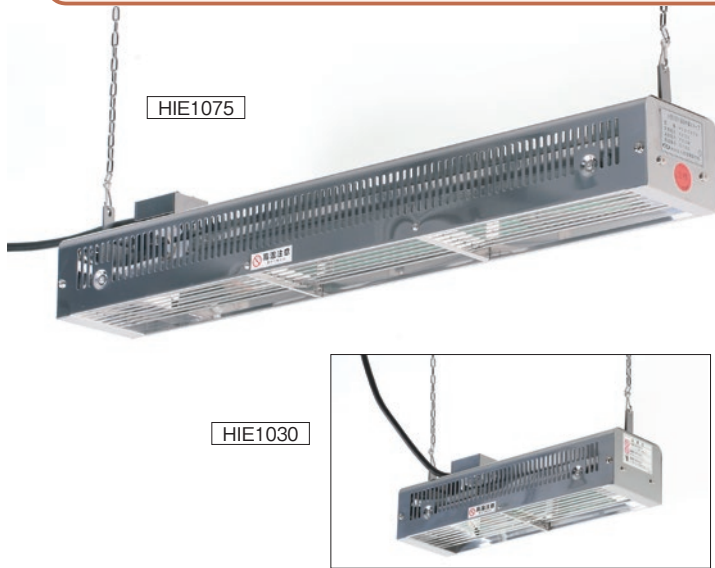

特長

- AC100V 電源対応、小型なので場所を選ばず、小規模のスポット暖房に最適です。
- 置場所を取らない、天井から吊り下げ式の遠赤外線ストーブです。
- 熱源には、ハイレックスヒーターを使用していますので、効率よく暖めることができます。また、衝撃や歪などにより割れることもありません。
- 細径のヒーターを使用しておりますので、昇温時間が短くなっております。

使用上のご注意

- 取付けは可燃物との距離を十分確保してご使用ください。距離がないと火災の危険があります。
- 発熱部を下向きにしてご使用ください。
- 両方の吊り下げ部には、吊り下げチェーン切れ防止がセットされています。万一チェーンが切れたり、フックがはずれた時は、ヒーターの電源が切れるようになっています。
- 取扱説明書をよく読み、正しくご使用ください。

アプリケーション

- 寒時における事務所やお風呂の脱衣室に、ソフトな暖房として。
- 待合室や工事現場における出入りの激しい場所での採暖。
- 工場内でのスポット暖房に。

寸法・仕様

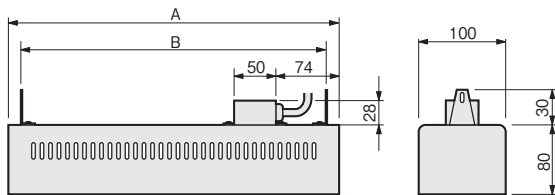

吊り下げチェーン長：1000 mm 外装材質：ステンレス

在庫	◎	◎
型番	HIE1030	HIE1075
商品コード	00880310	00880320
電源	100V	
容量	300 W	750 W
寸法 (mm)	A	390
	B	372
電源電線	キャブタイヤケーブル 5 m (0.75mm ² ×3芯) (接地2P 15A 差し込みゴムプラグ付き)	
質量	2.3 kg	3.1 kg

●加熱特性

HIE1075

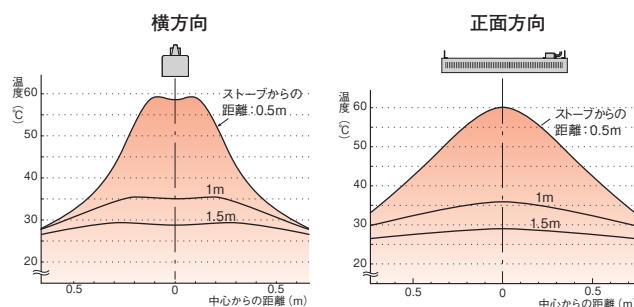

HIE1030

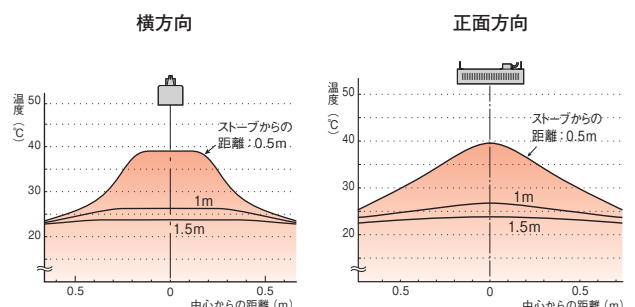

注) 測定時の室温(≒測定対象物の温度)は20℃のため、実際の温度上昇は、20℃を引いた温度となります。

金型加熱
工具
ノズル加熱
工具
均熱加熱
工具
熱風工具
遠赤外線
工具
凝固防止
工具
凍結防止
工具
結露防止
工具
熱切断
工具
水加熱
工具
油薬液海水
加熱工具
洗浄液
加熱工具
暖房・加湿
工具
温度制御
工具
温度検知
工具
熱工器具
用
設計品別
技術資料

ウォッシュャブルストーブ

壁取付け・天井吊り下げ兼用の、水洗い・屋外での使用が可能な防水のストーブです

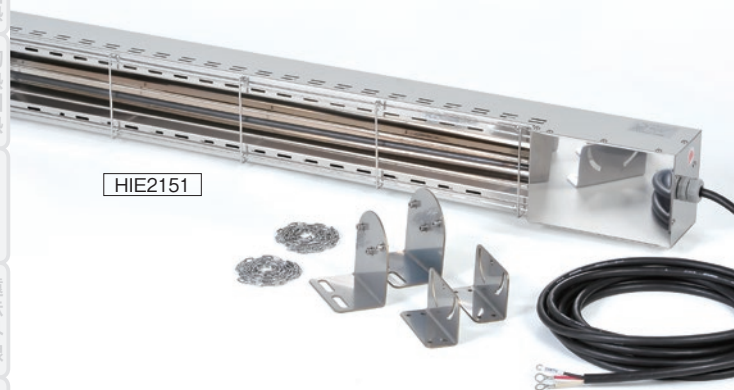

HIE2151

取付例



寸法・仕様

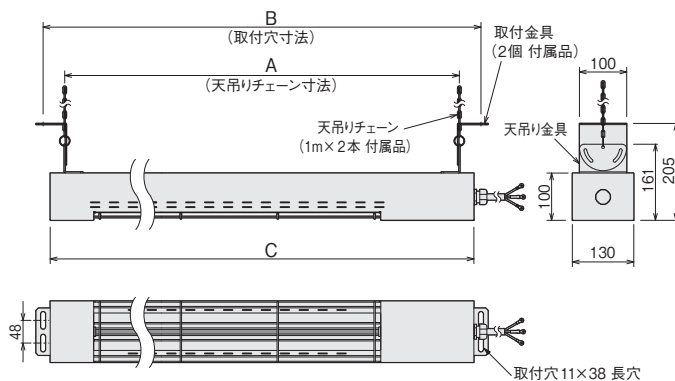

特長

- 防水対応をしておりますので、高圧洗浄機などで直接製品を洗うことができます。
- 熱源にはハイレックスヒーターを使用しておりますので、効率よく暖めることができます。また、衝撃や歪みなどにより割れることもありません。
- 壁取付け・天井吊り下げ兼用でお好みの場所を暖めます。(角度調節付取付金具、天吊りチェーンを標準付属)
- 細径のヒーターを使用しておりますので、短時間で昇温します。
- 本体はステンレス製で耐食性に優れています。
- 屋外での使用が可能です。

アプリケーション

- 水が飛散するような場所での採暖。
- 待合室や工事現場における、出入りの激しい場所での採暖。

在庫	◎	◎
型番	HIE2101	HIE2151
商品コード	00000754	00882211
定格電圧	100V	単相 200V
定格消費電力	1kW	1.5 kW
水洗い時の高圧洗浄機最高吐出圧力	15MPa以下	
保護等級	IP27 相当 (充電部)	
角度調節範囲 (壁取付けのみ)	±20° (屋外使用時は -20 ~ 0°)	
付属品	・取付金具 ・角度調節ねじ (壁取付け時に使用) ・天吊りチェーン 1m×2本	
寸法 (mm)	A	(805) (1075)
	B	895 1165
	C	865 1135
電源電線	キャブタイヤケーブル (2PNCT) 2mm ² ×3芯 2m	
	接地 2P 電源プラグ (防水型) 付き*1	丸形圧着端子 (M4用) 付き
使用周囲環境	-30℃~40℃*2	85%R.H. 以下
質量 (電源電線を含む)	約 6 kg	約 7 kg

*1: 電源プラグは、適合する防水コネクタ (パナソニック製 WA3519K) と組み合わせた場合のみ防水型に適合します。

*2: 電源プラグおよび丸形圧着端子部分は -10~40℃の範囲で使用してください。

●取付け方

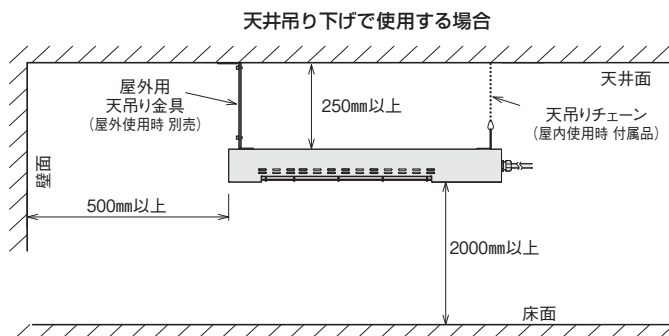
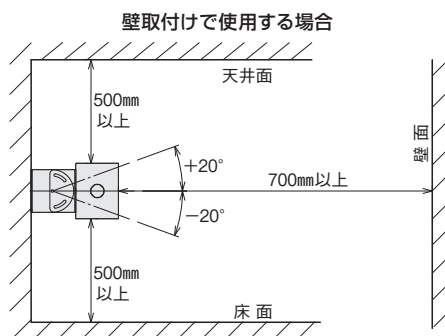

使用上のご注意

- 可燃物との距離を十分確保してご使用ください。距離がないと火災の危険があります。
- 十分な強度のある場所に設置し、周囲に可燃物を置かないようにしてください。
- ヒーター照射面が壁面や可燃物に向かないように設置してください。
- ヒーターの通電中、もしくは電源遮断直後は水をかけないでください。水洗いする際は、本体が常温の状態で行ってください。
- 屋外で使用する場合は、雨水が直接ヒーターに当たらないよう設置してください。
- 屋外で壁取付けにて使用する場合は、 $-20^{\circ} \sim 0^{\circ}$ の範囲内で角度調節を行ってください。
- 屋外で天吊りを使用する場合は、天吊りチェーンは使用できません。必ず天井へ固定してください。
- 電源電線がストーブ本体に触れたり、照射面の下にならないように配置してください。
- 取扱説明書をよく読み、正しくご使用ください。

●加熱特性

HIE2101

壁取付け

加熱物：紙（薄茶褐色、垂直）、室温： 20°C

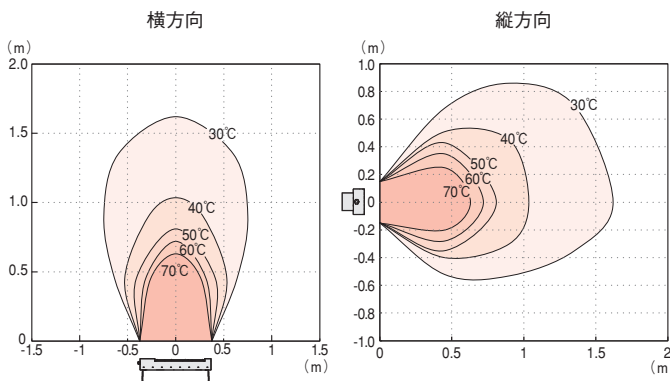

天井吊り下げ

加熱物：紙（薄茶褐色、水平）、室温： 20°C

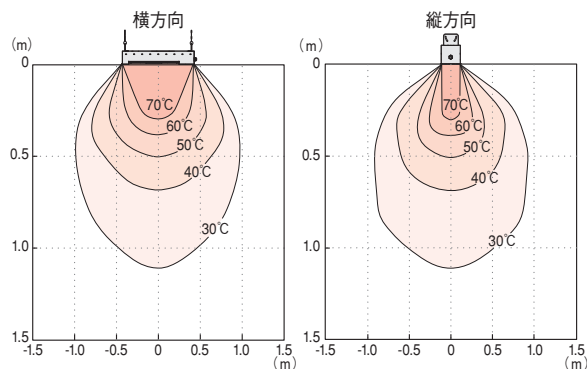

HIE2151

壁取付け

加熱物：紙（薄茶褐色、垂直）、室温： 20°C

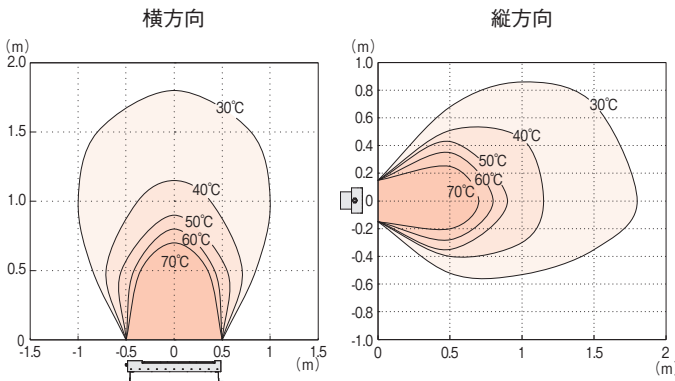

天井吊り下げ

加熱物：紙（薄茶褐色、水平）、室温： 20°C

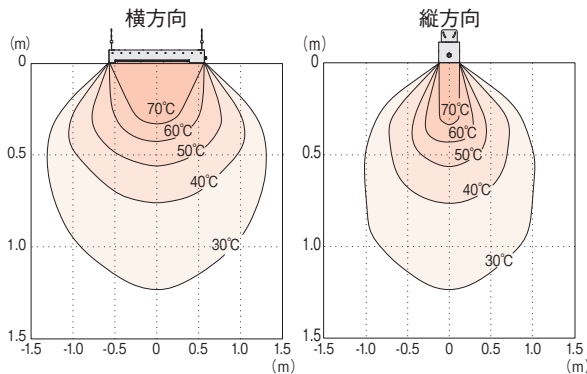

●屋外用天吊り金具（オプション）

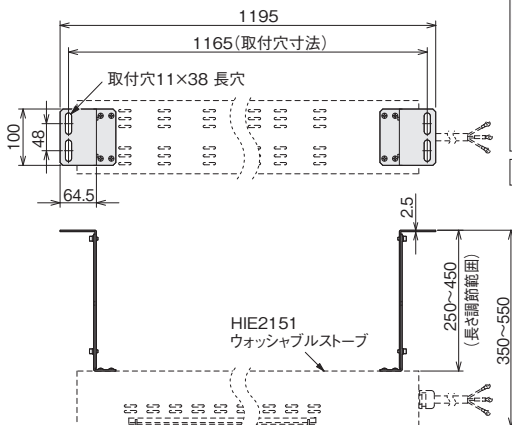

これ以外の寸法も製作可能です

HIE2159
屋外用天吊り金具
長さ調節用ねじ
M5×10
8個 付属品

ウォッシュブルストーブを屋外で天吊り使用する際に、天井面との安全な距離を保ちながら固定するためのオプション部品です。長さの調節が可能です。

在庫	◎
型番	HIE2159
商品コード	00953311
長さ調節範囲	250～450mm
付属品	長さ調節用ねじ 8個 (M5×10)
材質	SUS304
質量	2.2 kg

遠赤外線ストーブ ストロングヒート

遠赤外線が直接体を暖める



操作パネル



寸法・仕様

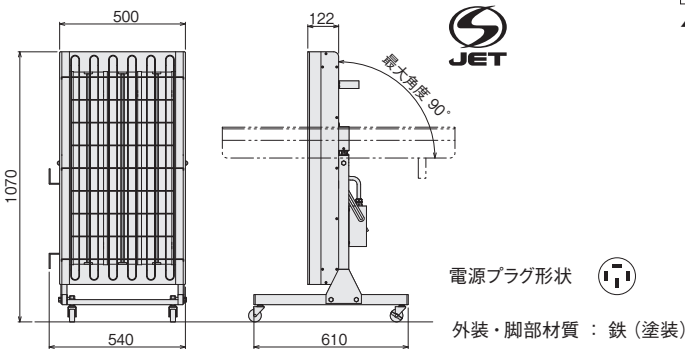

在庫	◎
型番	HIE3147
商品コード	00880522
電源	三相 200V
定格消費電力	4.6kW（弱：2.3kW / 強：4.6kW 切替式） （2.3kW 使用時は単相200V）
電源電線	4芯 2.0mm ² キャブタイヤケーブル 5m [接地3P20A 差込プラグ付き（JIS C 8303）] （品番：WF5420 / メーカー：パナソニック）
安全装置	ブレーカー付き（20A）転倒スイッチ付き（転倒時ヒーターOFF）
可変角度	垂直状態から仰角90度の範囲で任意の位置に固定できます
停止タイマー	設定範囲：0.5～8時間（0.5時間毎の設定可） （出荷時は0.5時間に設定されています）
質量	約23kg

特長

- 大容量により、屋内における局所的な加熱、保温を容易にします。
- 遠赤外線ヒーター“ハイレックス”から豊富に放射される遠赤外線（熱線）は、外気温や風にも関係なく到達し、発熱する理想的な加熱効果が得られます。
- ヒーターはハイニッケル鋼パイプにセラミックスを強固にコートした環境に配慮した発熱体。誤って衝撃を与えたり、倒しても破損することはありません。
- 放熱面を垂直から上向き90°で任意の位置に固定できます。
- キャスター付きですので手軽に移動できます。（ロック付き）
- オフタイマーを装備して、より便利にご使用いただけます。

使用上のご注意

- キャスターをロックして必ず2人以上で行ってください。
- 使用中のストーブから2m以内には、加熱物を置かないでください。
- 取扱説明書をよく読み、正しくご使用ください。

アプリケーション

- 工場設備機器類の雰囲気保持（防湿）
- 家畜育成用、ハウス栽培用（暖房）など。
- コンベアを流れる材料・部品の予熱・乾燥・熱処理。

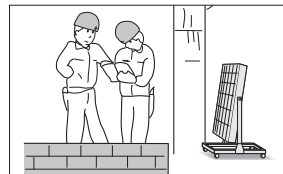

▲ 作業場所での採暖、機器の保持、部品の乾燥、熱処理

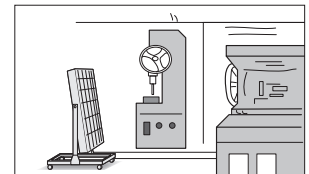

▲ 工場内での機械装置・機器類の保温、材料の加熱・加温・乾燥

塗装修理の部分焼き付け▶

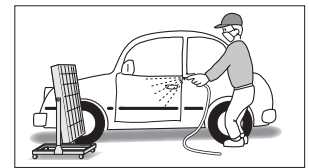

● 加熱特性

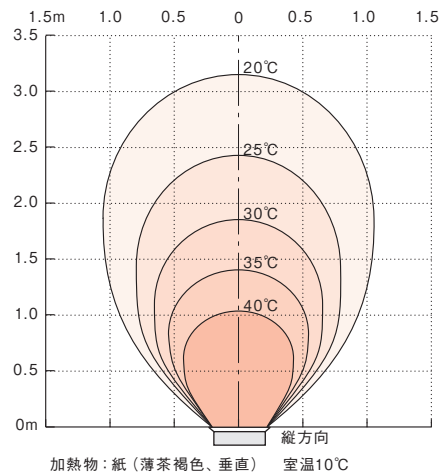

家畜暖房用ハイレックスヒーター

育成牛舎での子牛暖房用に最適な吊り下げタイプのヒーター



アプリケーション

- 育成牛舎での子牛暖房用

寸法・仕様

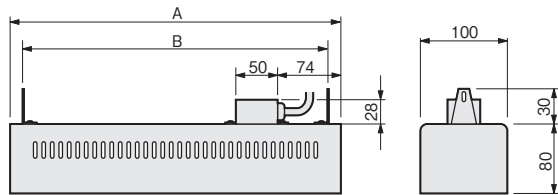

吊り下げチェーン長：1000 mm

特長

- 遠赤外線が当たったところだけ暖めますから、経済的です。
- 本体はステンレス製で、耐食性に優れています。

使用上のご注意

- 両方の吊り下げ部には、吊り下げチェーン切れ防止がセットされています。万一チェーンが切れたり、フックがはずれた時は、ヒーターの電源が切れるようになっています。
- 発熱部を必ず下向きとしてご使用ください。
- 定期的に清掃を行い、粉塵、汚れなどを取り除いてください。

在庫	◎	◎
型番	HIE1103	HIE1175
商品コード	00880570	00880580
電源	100V	
容量	300W	750W
寸法 (mm)	A	390
	B	700
電源電線	キャブタイヤケーブル 5m (接地2Pゴムプラグ付き)	
	質量	2.3 kg

●温度分布

[HIE1175]

注) 測定時の室温(≒測定対象物の温度)は20℃のため、実際の温度上昇は、20℃を引いた温度となります。(距離0.5mでの最高温度上昇は40℃となります)

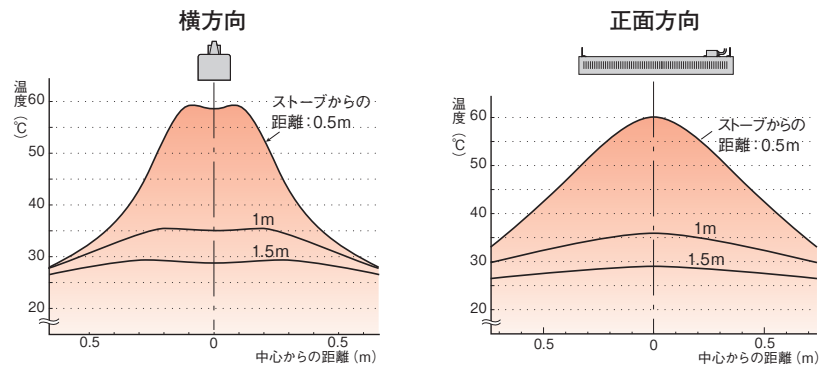

[HIE1103]

注) 測定時の室温(≒測定対象物の温度)は20℃のため、実際の温度上昇は、20℃を引いた温度となります。(距離0.5mでの最高温度上昇は20℃となります)

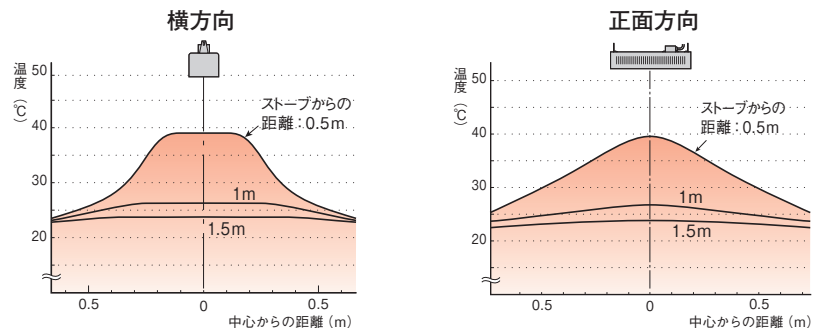

●使用例



コンクリート製大型家畜用給水槽の保温用にHIE1175(100V-750W)2台を使用。



子牛の保育舎の暖房用としてHIE1175(100V-750W)を数台使用。

金型加熱
ノズル加熱
均熱加熱
熱風工具
遠赤外線
凝固防止
凍結防止
結露防止
熱切断
水加熱
油薬液海水
洗浄液
暖房・加湿
温度制御
温度検知
熱工器具
設計品別
技術資料

電熱式ファンヒーター

DF型・DFⅢ型・DFS型

特長

寒い日も小春日和の暖かさ。安全で、静かで、快適なクリーン暖房。

特注品で異電圧品も製作可能です

アプリケーション

- 工場、ビル建築現場、ホテル、旅館、学校、寮、病院など個室の多い建物の暖房に。
- 守衛所、宿泊所、事務所など夜間ボイラー停止後の補助暖房用に。
- 消防署などの衣類乾燥用に。
- 70℃の高温用も対応可能です。

■暖房面積の目安

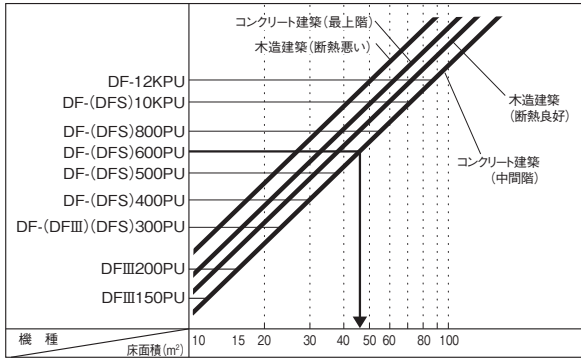

(例) DF-600PU 型をコンクリート建築で、中間階の部屋に取付けた場合の暖房面積を求める。

(解) 左図において、DF-600PU の水平横線と斜め線(コンクリート建築中間階)が交わる点を求め、そこから垂直におろせば求める暖房面積が得られます。(矢印: 約 45m²)

DF型 床置形

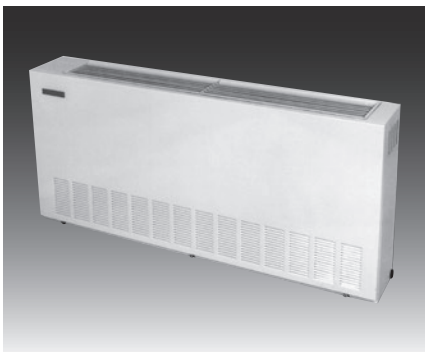

本器はボディサーモが内蔵されておりません。必ず室温調整用のルームサーモスタット(別売り)を別途お取付けください。
ルームサーモスタット 型番: ARS-C140

- お部屋のすみすみまで素早く広がる温風
スイッチを入れてもお部屋が暖まるのを待つのはいやなもの。DF型ファンヒーターならスイッチ ON で暖房開始。
- お部屋の空気を汚さないクリーンな暖房
灯油やガス焚のような油の臭や酸欠または中毒などありません。衛生的、健康的で安心してお使いいただける暖房です。
- 静かな運転です
運転音には静かさで定評のあるクロスフローファンを採用。騒音追放には特別な心遣いがされています。

- 薄型で小形、取付けや移動も手軽
スペースのいらぬ小形でスマートなデザイン。面倒な配管、ボイラーやダクトもありません。
- 朝のスタートや室温調節も思いのまま
タイマーやルームサーモスタットの接続により自動的に暖房開始と室温調節ができます。
- 安全対策には十分な心遣がされています
万一の過熱防止には定評あるクリクソンのサーモスタット。ヒーターは弊社自慢のシーズヒーターで安全な二重絶縁。
- 豊富な機種でワイドなセレクション
お部屋の大きさに合わせてお選びいただける豊富な機種。工場、ビル建築現場、ホテル、旅館、寮、学校、病院などの個室暖房用に。守衛所、宿泊所、事業所など夜間ボイラー停止後の補助暖房用にぴったりです。

■電気結線図

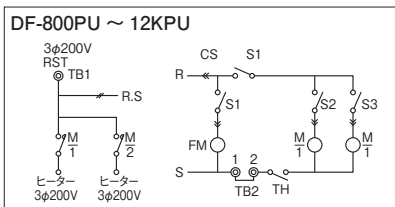
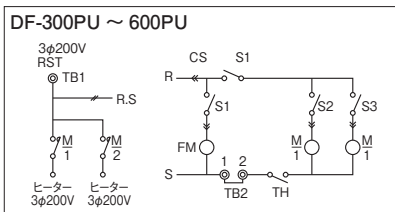

■外形寸法図 塗装色: マンセル 5.82Y8.60/0.28

● DF-300PU ~ 600PU

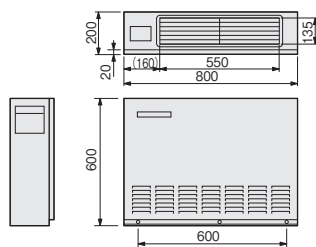

● DF-800PU ~ 12KPU

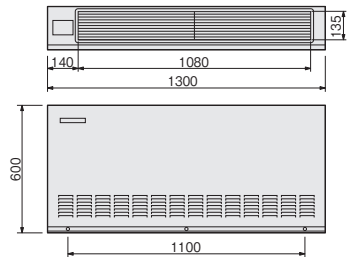

在庫	型番	商品コード	定格	ヒーター回路		ファン特性			外形寸法(mm)			質量(kg)	使用条件
				H1	H2	モーター	台数	風量(m³/min)	高さ	幅	奥行		
	DF-300PU	13501010	三相 200V 3kW	1.5kW	1.5kW	単相 200V 26/27 W	1	7.8 / 7.6	600	800	200	31	温度 40℃以下 湿度 90%以下
	DF-400PU	13501020	三相 200V 4kW	2kW	2kW								
	DF-500PU	13501030	三相 200V 5kW	3kW	3kW								
	DF-600PU	13501040	三相 200V 6kW	3kW	3kW								
	DF-800PU	13501050	三相 200V 8kW	4kW	4kW	単相 200V 26/27 W × 2	2	15.6 / 15.2	1300		53		
	DF-10KPU	13501060	三相 200V 10kW	4kW	6kW								
	DF-12KPU	13501070	三相 200V 12kW	6kW	6kW								

DF III型 床置形

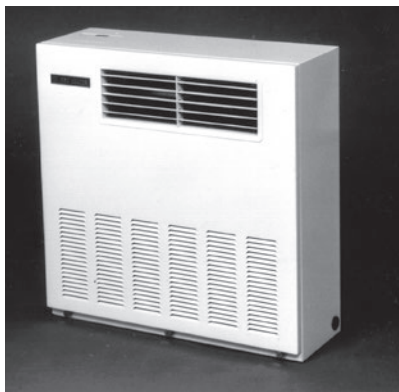

6～12畳までの暖房に手軽で、便利で、効果的な小形電気ファンヒーターです。もちろん、ガス漏れや油の臭い、中毒や酸欠、引火や爆発などの危険はありません。静かで、清潔、安全で、快適な暖房が楽しめます。

- DF型電熱式ファンヒーターの小形普及版小形、軽量、取付簡単で移動も手軽にできます。
- 誰にもできるように手軽な操作スイッチを押すだけのワンタッチ操作で室温調節も思いのまま。
- 静かで、清潔な温風暖房スイッチ・ONで素早く広がる温風。お部屋の空気を汚さない電気暖房。
- 既設の建物にも手軽に取付けられます面倒な配管やボイラーはいりません。本機を床面に備付け、電源を接続するだけ。工事費もわずかで済みます。
- 安全性には十分な対策がされていますボディサーモとサーモプロテクターによる二重の過熱防止。ヒーターは二重絶縁方式のシーズヒーター。ファンが回らない限り、ヒーターが発熱しない安全なインターロックなど。
- DF型と合わせてワイドなセレクション旅館、学校、寮、病院など個室の多い建物の暖房に、また、夜間ボイラー停止後の個別補助暖房にぴったりです。

■電気結線図

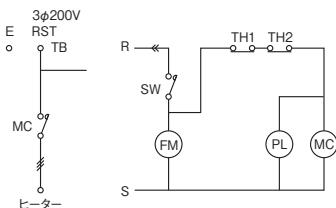

■外形寸法図

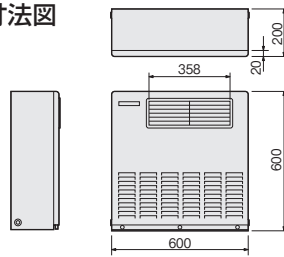

塗装色：マンセル 5.82Y8.60/0.28

在庫	型番	商品コード	定格	ヒーター回路	ファン特性(クロスフローファン)		外形寸法 (mm)			質量 (kg)	使用条件
					モーター(W)	風量(m ³ /min)	高さ	幅	奥行		
	DF III 150PU	13501210	三相 200V 1.5kW	1 回路	単相 200V 23/26W	4.2/4.7	600	600	200	23	温度 40℃以下 湿度 90%以下
	DF III 200PU	13501220	三相 200V 2kW	1 回路						24	
	DF III 300PU	13501230	三相 200V 3kW	1 回路							

DFS 型 天吊形



露出型手元スイッチ 型番：MSW-1
埋込型手元スイッチ 型番：MSW-2
ルームサーモスタット 型番：ARS-C140

- DF型電熱式ファンヒーターの天吊形シリーズ床面積を100%活用できる天吊式で、後吸込み前面吹出タイプ。スイッチONで素早くお部屋を暖めます。
- ヒーター運転停止後の温風のオーバーシュートがありません内蔵のファン残留運転用サーモによりヒーター停止後も吹き出し温度が下がるまでファンが回り、オーバーシュートを防ぎます。
- 安全で、静かで、手軽な快適暖房操作はボタンを押すだけ。ルームサーモスタットの接続により室温調節は思いのまま。酸欠やガス中毒は全くありません。
- 操作に便利な手元スイッチ(別売)を用意しています壁面取付形で、壁埋込形と露出形の2種類があります。本体と抱き合わせてご使用ください。
- DF型シリーズでワイドなセレクション床置形と天吊形合わせて標準で16機種。お部屋の大きさや用途に合わせてワイドにお選びいただけます。

■電気結線図

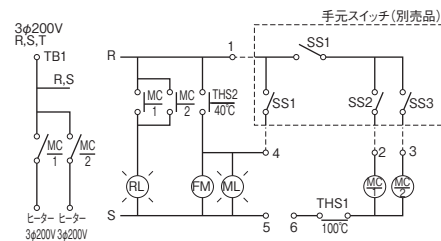

1～6は端子台の番号を示す。
ルームサーモスタットを(別売)を用意していただき、端子番号5、6に接続してください。

■外形寸法図

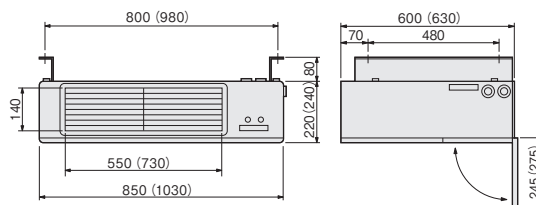

()内はDFS800PU, DFS10KPU

塗装色：マンセル 5.82Y8.60/0.28

在庫	型番	商品コード	定格	ヒーター回路(kW)		ファン特性		外形寸法 (mm)			質量 (kg)	使用条件
				H1	H2	モーター	風量(m ³ /min)	高さ	幅	奥行		
	DFS300PU	13501110	三相 200V 3kW	1.5kW	1.5kW	単相 200V 26/27W	7.8/7.6	300	800	600	38.5	温度 40℃以下 湿度 90%以下
	DFS400PU	13501120	三相 200V 4kW	2kW	2kW							
	DFS500PU	13501130	三相 200V 5kW	3kW	3kW							
	DFS600PU	13501140	三相 200V 6kW	4kW	4kW	単相 200V 58/73W	14.8/16	320	1030	630		
	DFS800PU	13501150	三相 200V 8kW	4kW	4kW							
	DFS10KPU	13501160	三相 200V 10kW	6kW	6kW						48.5	
											51.5	

足温マット

足元から自然に暖まる快適なクリーン暖房

新登場

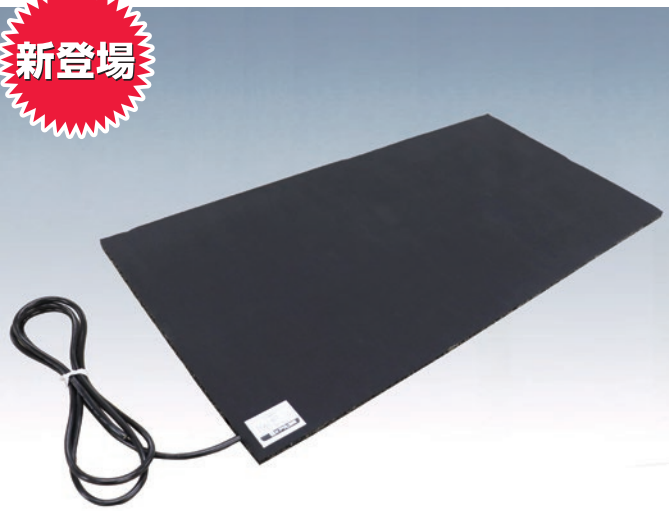

本製品は電気用品安全法に適合する製品です。(PSEマーク表示)

寸法・仕様

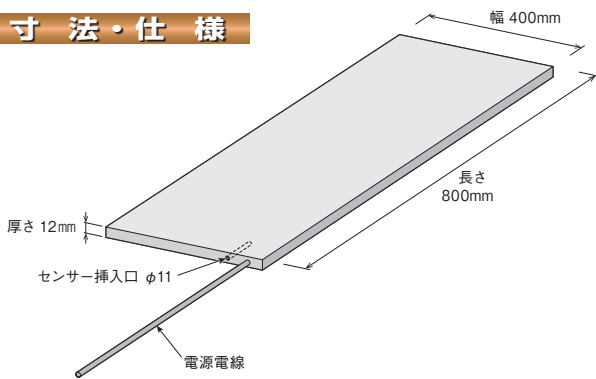

特長

- ソフトな感触が得られるゴムチップ製です。
- カーペットの下に敷き込むだけで使用可能です。
- 温度ヒューズ (94℃)、サーモコントローラー (オプション) により、二重安全装置構造となります。
- 非防水の製品となります。

アプリケーション

- 掘りコタツのフロアヒーターとして。

在庫	◎
型番	AFH-08
商品コード	13000521
定格電圧	100V
容量	60W
安全装置	温度ヒューズ 94℃
寸法規格	W400×L800×t12
材質	EPDM系
質量	3.9 kg
電源線	S-VCTF 0.75sq×3芯×1.8m

●サーモコントローラー (足温マット用)

新登場



温度センサー標準付属部品付き

接続例

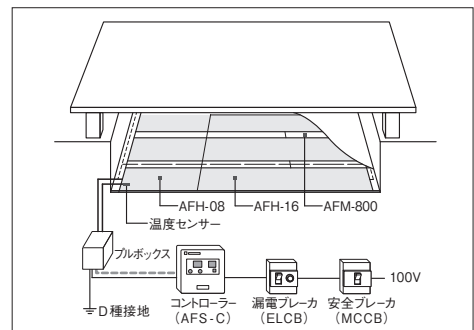

在庫	◎
型式	AFS-C
商品コード	13000522
定格電圧	AC100V
抵抗負荷	15A
規格寸法	W120×L120×D35
材質	ABS
温度センサー	サーミスタ
信号線	AWM2517×2芯×5m