

サブマリンヒーター用カバー

取扱説明書

お買いあげいただき、ありがとうございます
 この「取扱説明書」には、本製品を安全にご使用いただくための、必要事項が記載されております。ご使用前に必ずお読みください。また、この「取扱説明書」を、必ずお手元に保管し、ご活用ください。

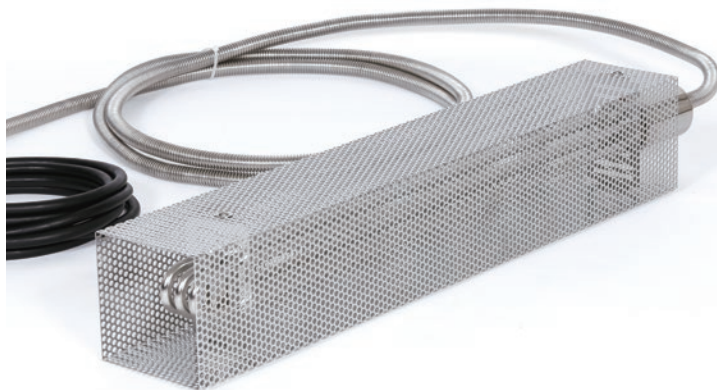

本製品を安全にご使用いただくために

本製品には、安全に使用していただくために次のようなシンボルマークを使用しています。



注意

取扱いを誤った場合に、使用者が軽傷を負うか、または物的損害のみが発生する危険の状態が生じることが想定される場合。



注意

●定期的に点検を行う

カバー表面に異物が付着すると、水の対流が妨げられ、ヒーター故障の原因になります。定期的に点検を行い、付着物がある場合は除去してください。



●ヒーターの取扱説明書をよく読む

ヒーターは使い方を誤ると火災やケガなどの原因になります。ヒーターに付属の取扱説明書をよく読み、正しくお使いください。



1. おもな仕様

●標準タイプ (ZCR3020 / ZCR3030 / ZCR3050 / ZCR3100)

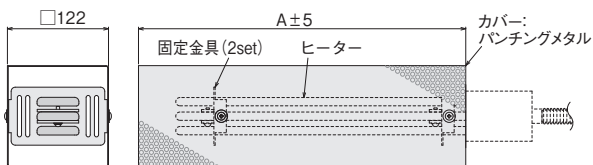

●スリムタイプ (ZCR3105 / ZCR3110)

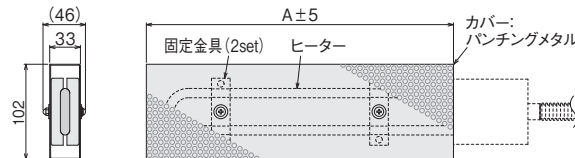

●スリムタイプ (ZCR3120 / ZCR3130)

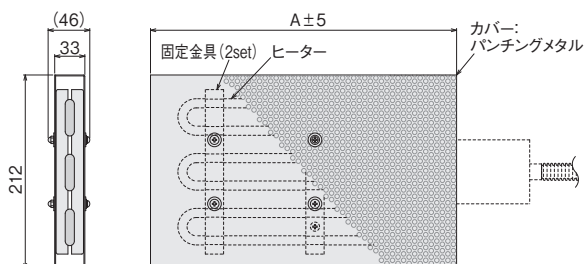

型番	商品コード	A寸法 (mm)	適用機種
ZCR3020	01442010	395	SWF3221
ZCR3030	01442020	500	SWF3231
ZCR3050	01442030	705	SWF3251
ZCR3100	01442040	1060	SWF3010
ZCR3105	01442050	330	SWF1107
ZCR3110	01442060	480	SWF1112 / SWF1212
ZCR3120	01442070	335	SWF1220
ZCR3130	01442080	440	SWF1230

カバー材質 : SUS304 (ステンレス) 電解研磨

固定金具 : SUS304 (ステンレス) 電解研磨

ビス・ナット類 : ステンレス鋼

※1: 本製品にヒーターは含まれません。

※2: 付属部品を次ページ以降に記載しております。欠品などがなければ取付前に必ずご確認ください。

2. 取付方法

サブマリンヒーター標準タイプ

付属部品

カバー	: 1 個	平座金 (M4用)	: 2 個
カバー固定板	: 2 個	ばね座金 (M4用)	: 2 個
ヒーター取付板	: 2 個	トラスねじ (M4×L6)	
ナベビス (M4×L20): 2 個			: 4 個

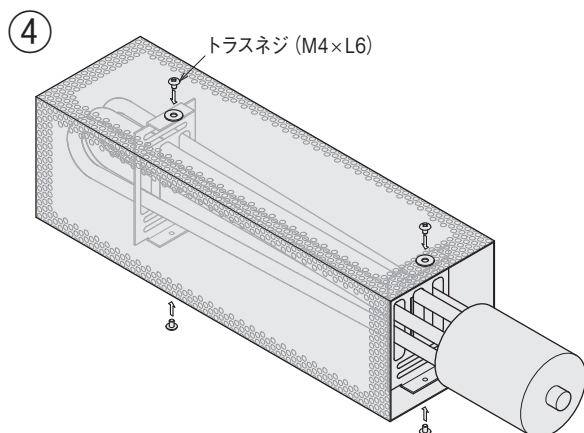
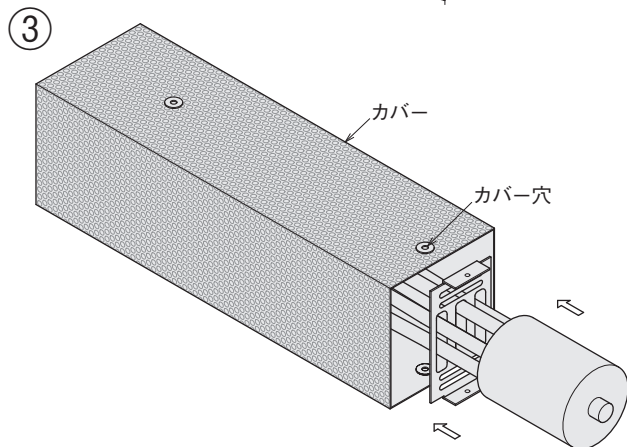
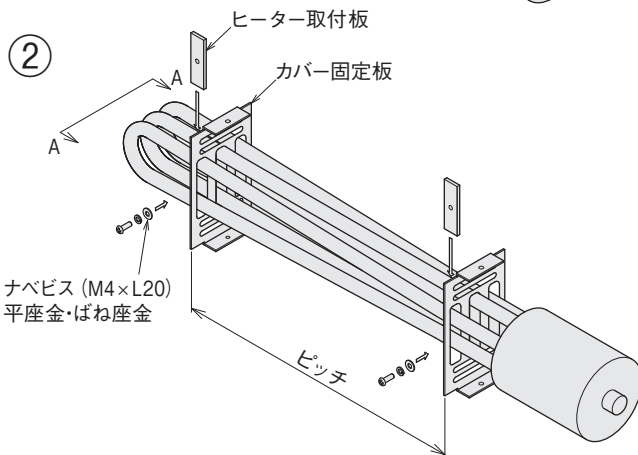
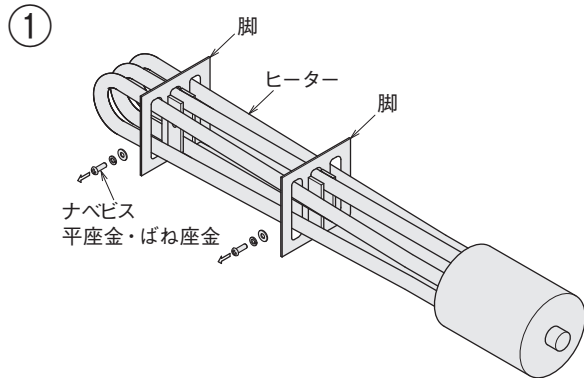

① ナベビスを緩めてヒーターに取り付けられている脚を取りはずす。

② ヒーターにカバー固定板をイラストの向きで差し込み、中央のヒーターをヒーター取付板で挟みこんでナベビス・平座金・ばね座金で仮固定する。カバー固定板のピッチをそれぞれのヒーターに合わせて調整し、ナベビスを本締めする。

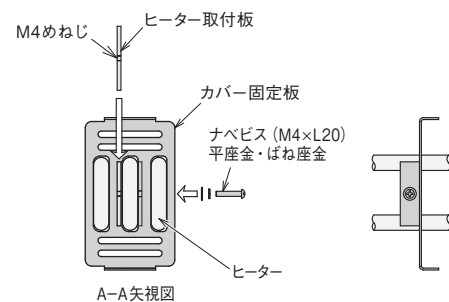

型番	ZCR3020	ZCR3030	ZCR3050	ZCR3100
ピッチ	275mm	380mm	585mm	940mm

③ ヒーターにカバーをかぶせ、カバー穴とカバー固定板に開いているねじ穴の位置を合わせる。

④ トラスねじを締め付けて(4箇所)、カバーを固定する。

サブマリンヒータースリム

(イラストは ZCR3120 / ZCR3130)

付属部品	ZCR3105 / 3110	ZCR3120 / 3130
カバー	1 個	
カバー固定板 A・B	各 2 個	
ナベビス (M4×L40)	2 個	4 個
ナベビス (M4×L20)	4 個	4 個
平座金 (M4用)	6 個	8 個
ばね座金 (M4用)	6 個	8 個
袋ナット (M4用)	2 個	4 個

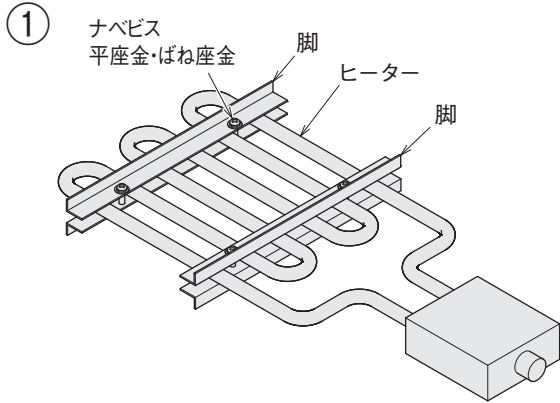

① ナベビスを緩めてヒーターに取り付けられている脚を取りはずす。

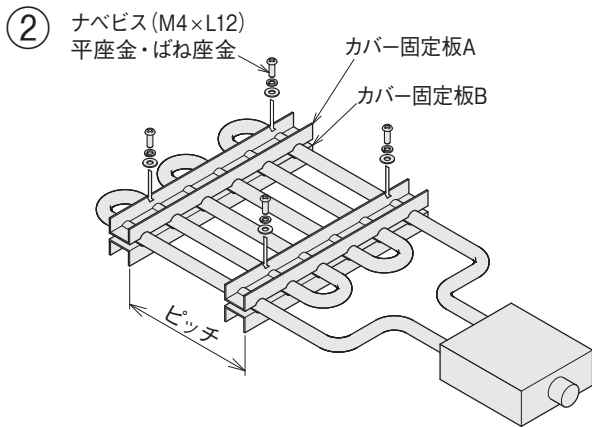

② ヒーターにカバー固定板 A・B を付けて、ナベビス・平座金・ばね座金で仮固定する (M4 のねじ穴がある方がカバー固定板 B)。固定板のピッチをそれぞれのヒーターに合わせて調整し、ナベビスを本締めする。

型番	ZCR3105	ZCR3110	ZCR3120	ZCR3130
ピッチ	170mm	320mm	120mm	215mm

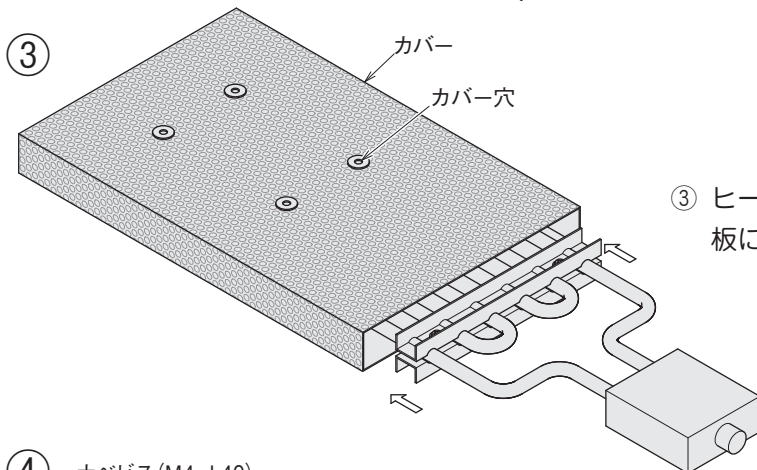

③ ヒーターにカバーをかぶせ、カバー穴とカバー固定板に開いている穴の位置を合わせる。

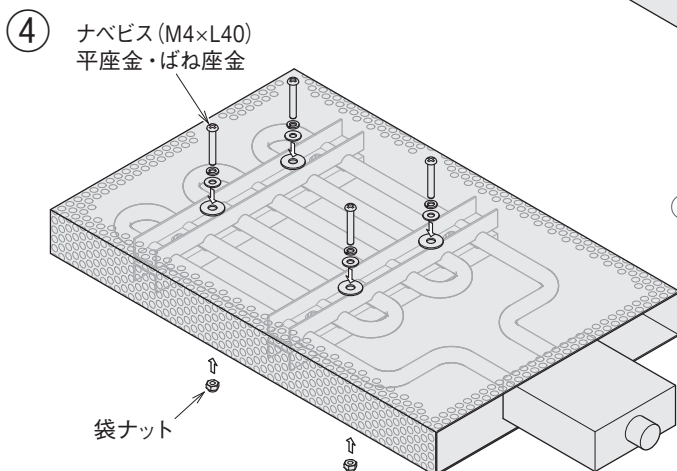

④ ナベビスに平座金・ばね座金を入れ、カバー穴に通し、反対側から袋ナットで締めつけてカバーを固定する。

ZCR3105・ZCR3110 は 2 箇所、
ZCR3120・ZCR3130 は 4 箇所

アフターサービス

●ご不明の点がございましたら

ご使用にあたってご不明な点や、使用中にお気づきの点がございましたら、お買い求めの販売店またはお近くの(株)八光電機 支店・営業所・販売会社までご連絡ください。

株式会社 八光電機 支店・営業所・販売会社一覧

○株式会社 八光電機 営業本部

本部・東京支店	〒153-0051 東京都目黒区上目黒 1-7-9	TEL (03)3464-8500 FAX (03)3464-8539
仙台支店	〒983-0852 仙台市宮城野区榴岡 3-10-7 サンライン第66ビル1階	TEL (022)257-8501 FAX (022)257-8505
宇都宮支店	〒320-0065 宇都宮市駒生町 1359-42	TEL (028)652-8500 FAX (028)652-5155
大宮支店	〒331-0804 さいたま市北区土呂町 2-10-15 深澤ビル1階	TEL (048)667-8500 FAX (048)667-0008
大阪支店	〒553-0003 大阪市福島区福島 8-16-20 MSビル	TEL (06)6453-9101 FAX (06)6453-5650
福岡支店	〒812-0016 福岡市博多区博多駅南 1-7-28 アバンダント94 1階	TEL (092)411-4045 FAX (092)409-1662
札幌営業所	〒060-0042 札幌市中央区大通西 13-4-104 北晴大通ビル 402	TEL (011)252-7607 FAX (011)252-7639
京都営業所	〒601-8313 京都市南区吉祥院中島町 2-2 新栄ビル 3階	TEL (075)682-8501 FAX (075)682-8504

○岡山八光商事株式会社

本社	〒700-0926 岡山市北区西古松西町 5-6 岡山新都市ビル 404	TEL (086)243-3985 FAX (086)243-8514
松山営業所	〒790-0003 松山市三番町 7-13-13 ミツネビル	TEL (089)935-8517 FAX (089)935-8507

○長野八光商事株式会社

本社	〒389-0804 長野県千曲市大字戸倉 1693	TEL (026)276-3083 FAX (026)276-5163
金沢営業所	〒920-0024 金沢市西念 3-2-1 金沢篠田ビル	TEL (076)225-8560 FAX (076)225-8573

○名古屋八光商事株式会社

本社	〒464-0858 名古屋市千種区千種 1-15-1 ルミナスセンタービル 2階	TEL (052)732-8502 FAX (052)732-8505
静岡営業所	〒422-8064 静岡市駿河区新川 2-1-40	TEL (054)282-4185 FAX (054)282-1500

○八光電熱器件(上海)有限公司 www.hakko-china.com

上海総公司	201600 上海市松江区俞塘路 512号 3幢 2楼 (天威工業城)	TEL (86)21-57743121 FAX (86)21-57741700
広州分公司	510620 広東省広州市天河区体育東路 122号 羊城國際商貿中心 西棟 25階 A01室	TEL (86)20-28818681

○HAKKO (THAILAND) CO., LTD. heater.hakkothailand.com

9/41 Moo 5, Paholyotin Road, Klong 1, Klong Luang, Patumthani, 12120, Thailand	TEL (66)2-902-2512 FAX (66)2-516-2155
--	---------------------------------------

○株式会社 八光電機 生産本部

本社工場	〒389-0806 長野県千曲市大字磯部 1486
ヤシロ工場	〒387-0007 長野県千曲市大字屋代 1221-1